

ZON
PHONE



Call

TELEFONE SEM FIOS

MANUAL DE UTILIZAÇÃO

1.	ASPECTOS PRELIMINARES	3
2.	AS FUNÇÕES PRINCIPAIS DO TELEFONE	4
2.1.	REALIZAR CHAMADAS.....	4
2.2.	ATENDER CHAMADAS.....	4
2.3.	AGENDA.....	4
2.4.	TOQUES.....	5
2.5.	CONVERSAÇÃO EM ALTA VOZ	5
3.	ANTES DE COMEÇAR.....	5
3.1.	SISTEMA DE SEGURANÇA DIGITAL	5
3.2.	INSTALAR O TELEFONE	6
3.3.	TECLAS DO TELEFONE.....	7
3.4.	BASE.....	8
3.5.	ÍCONES DO TELEFONE	8
4.	RESUMO DOS MENUS.....	9
5.	CHAMADAS	10
5.1.	EFFECTUAR UMA CHAMADA	10
5.2.	ATENDER UMA CHAMADA	10
5.3.	CONVERSAÇÃO EM ALTA-VOZ.....	10
5.4.	VOLUME DO TELEFONE	10
5.5.	TEMPORIZADOR DE CHAMADAS.....	11
5.6.	REMARCAR UM NÚMERO	11
5.7.	RETIRAR O SOM AO MICROFONE	11
5.8.	VOLTAR A CHAMAR / "FLASH"	11
5.9.	PROCURAR/CHAMAR O TELEFONE.....	11
5.10.	REGISTO DE CHAMADAS RECEBIDAS.....	12
5.11.	REGISTO DAS CHAMADAS REALIZADAS	13
6.	LISTA TELEFÓNICA	14
6.1.	MARCAR UM NÚMERO GUARDADO	14
6.2.	CRIAR/GUARDAR UM CONTACTO.....	14
6.3.	MODIFICAR UM CONTACTO	14
6.4.	APAGAR UM REGISTO / TODA A AGENDA.....	14
6.5.	ATRIBUIR UM ATALHO	15
7.	VOICE MAIL	15
7.1.	OUVIR AS MENSAGENS DO VOICE MAIL.....	15
8.	PERSONALIZAÇÃO DO TELEFONE	16
8.1.	ATRIBUIR UM NOME AO TELEFONE	16

8.2.	DEFINIR O TOQUE	16
8.3.	ALTERAR O IDIOMA DO TELEFONE	16
8.4.	DESLIGAR AUTOMÁTICO	17
8.5.	BLOQUEAR O TECLADO	17
9.	UTILIZAÇÃO DO TELEFONE COM VÁRIOS TELEFONES	17
9.1.	CHAMADA INTERNA / INTERCOMUNICADOR	17
9.2.	ATENDER UMA CHAMADA INTERNA	17
9.3.	GESTÃO DAS CHAMADAS	18
10.	DEFINIR A HORA E A DATA	20
10.1.	HORA E DATA	20
10.2.	FORMATO DA DATA E DA HORA	20
10.3.	DEFINIR O ALARME	20
10.4.	ALTERAR O TOQUE DO ALARME	21
11.	DEFINIÇÕES AVANÇADAS	21
11.1.	CÓDIGO PIN DA BASE	21
11.2.	ASSOCIAÇÃO DE TELEFONE/BASE	21
11.3.	REMOVER ASSOCIAÇÃO DE UM TELEFONE	22
11.4.	RESTAURAR AS DEFINIÇÕES PREDEFINIDAS DO TELEFONE E DA BASE	22
11.5.	PREFIXO (CONFORME PAÍS)	22
11.6.	ALTERAR O TEMPO DE FLASH	22
11.7.	ALTERAR O TIPO DE MARCAÇÃO (CONFORME PAÍS)	22
12.	MUDAR AS BATERIAS	23
12.1.	PRECAUÇÕES DE SEGURANÇA DAS BATERIAS	23
13.	CUIDADOS GERAIS COM O PRODUTO	24
14.	PROBLEMAS POSSÍVEIS	24
14.1.	CAUSAS POSSÍVEIS PARA FRACA RECEPÇÃO	24
14.2.	RESOLUÇÃO DE PROBLEMAS	25
15.	GARANTIA	26
16.	MEIO AMBIENTE	27
16.1.	A EMBALAGEM	27
16.2.	PILHAS E BATERIAS	27
16.3.	O PRODUTO	27

1. Aspectos preliminares

Estimado cliente,

Acaba de adquirir um telefone ZON CALL e agradecemos-lhe a confiança que depositou em nós. Este material foi fabricado com o maior cuidado, se encontrar dificuldades na sua utilização, recomendamos-lhe que consulte este manual.

Para o seu conforto e segurança, aconselhamos-lhe a ler atentamente a seguinte informação:

Recomendações e instruções de segurança



Não instale o seu telefone ZON CALL em recintos húmidos (casas de banho, sala de lavar roupas, cozinha, etc.), a menos de 1,50 m de uma zona com água ou no exterior. O seu aparelho deve ser utilizado numa área com uma temperatura ambiente compreendida entre 5°C e 45°C.



Utilize exclusivamente o adaptador fornecido e ligue-o à rede conforme as instruções de instalação deste manual e as indicações da etiqueta adesiva (tensão, corrente, frequência da rede eléctrica). Como medida de precaução, em caso de perigo, os adaptadores de alimentação funcionam como dispositivo de separação em secções da alimentação de 230 V. Devem estar situados junto do aparelho e em local de fácil acesso.



Este aparelho foi elaborado para ser ligado a uma rede telefónica pública comutada (RTPC). Em caso de problemas, deverá em primeiro lugar entrar em contacto com o seu revendedor. Utilize unicamente o cabo telefónico fornecido.



De modo a não danificar o seu telefone, utilize apenas baterias de tipo NiMH 1.2 V 550 mAh recarregáveis homologadas, de formato AAA, nunca utilize pilhas não recarregáveis. Coloque as baterias no respectivo compartimento respeitando a polaridade.



Para a sua segurança, nunca coloque o seu telefone na base sem as baterias, ou sem a tampa das baterias, corre o risco de sofrer um choque eléctrico.



As baterias danificadas ou usadas devem ser eliminadas, conforme as instruções de reciclagem mencionadas neste manual.



O seu telefone ZON CALL dispõe de um módulo de telecomunicação com um alcance de cerca de 50 metros em recintos fechados e de até 300 metros quando utilizado ao ar livre. A proximidade de objectos metálicos (de um televisor, por exemplo) ou de outros aparelhos eléctricos pode reduzir o alcance.



Alguns equipamentos médicos, sensíveis ou de segurança podem ser perturbados pelas transmissões de rádio do seu aparelho. Em todos os casos, recomendamos-lhe que respeite as normas de segurança.



Em regiões onde há frequentes trovoadas, aconselhamos que se proteja o aparelho com um dispositivo contra sobretensões eléctricas.



Este equipamento não funcionará em caso de falha de energia: para as chamadas de emergência, utilizar um aparelho auto-alimentado pela linha.





O símbolo CE confirma a conformidade dos produtos com as exigências essenciais da directiva 1999/5/CE do Parlamento e do Conselho Europeu referente aos equipamentos hertzianos e aos equipamentos terminais de telecomunicação, para a segurança e a saúde dos utilizadores, relativamente às perturbações electromagnéticas. Em complemento, utiliza eficazmente o espectro de frequências atribuído às comunicações terrestres e espaciais a fim de evitar interferências prejudiciais.

A declaração de conformidade pode ser consultada no site www.sagemcom.com na rubrica "Support" ou pode ser requisitada na morada seguinte :



SAGEMCOM SAS
250, route de l'Empereur - 92500 Rueil-Malmaison – France

2. As funções principais do telefone

2.1. Realizar chamadas





1. Pressione . Irá escutar o som de marcação, e o ícone  é visualizado.
2. Introduza o número de telefone pretendido. O número é marcado.
-OU-
1. Introduza o número de telefone pretendido e pressione .
2. Para terminar a chamada, pressione , ou volte simplesmente a colocar o telefone na base.

2.2. Atender chamadas

1. Quando o telefone tocar, pressione  para atender a chamada
2. Para concluir a chamada, pressione  ou coloque o telefone na base.

2.3. Agenda





2.3.1. Marcar um número guardado

1. Pressione  para aceder à lista dos contactos.
2. Pressione  ou  para percorrer as entradas da lista telefónica.
3. Quando o número pretendido estiver seleccionado, pressione .
O número visualizado é marcado.

2.3.2. Criar/Guardar um contacto

1. Pressione **menu**, "AGENDA" aparece no visor. Pressione **menu**.
2. "NOVA ENTRADA" aparece no visor, pressione **menu**.
3. O visor apresenta o ecrã de introdução do nome. Introduza o nome da entrada para criar.
Pressione **menu** para confirmar.
4. O visor apresenta o ecrã do número. Introduza o número da entrada para criar.
Pressione **menu** para confirmar.
A entrada é guardada na lista telefónica. É reproduzido um tom de confirmação.

2.3.3. Modificar um contacto

1. Pressione **menu**, "AGENDA" aparece no visor. Pressione **menu**.
2. Com as teclas  ou , seleccione "EDIT ENTRADA", pressione **menu**.
A lista dos contactos aparece, seleccione o contacto para modificar com  ou .
Pressione **menu**.
3. O ecrã para introdução do nome é visualizado, com o cursor situado no final da linha:
 - Se a informação estiver correcta, pressione **menu**.
 - Se o nome visualizado não estiver correcto, pressione **mute** para apagar os caracteres.
 - Introduza o novo nome e pressione **menu**.
4. O ecrã para introdução do número é visualizado, com o cursor situado no final da linha:
 - Se a informação estiver correcta, pressione **menu**.
 - Se o número visualizado não estiver correcto, pressione **mute** para apagar os dígitos.
 - Introduza o novo número e pressione **menu**.
5. O registo é modificado. É reproduzido um tom de confirmação.

2.4. Toques



2.4.1. Volume de toque do telefone

1. Pressione **menu**. Seleccione "*DEF. PESSOAL*" com as teclas ▲ ou ▼ e pressione **menu**.
2. Seleccione "*TONS AUSCULT*" com as teclas ▲ ou ▼ e pressione **menu**.
3. "*VOLUME TOQUE*" aparece no visor, pressione **menu**.
Uma lista de escolha encontra-se disponível : "*NIVEL 1*", "*NIVEL 2*", "*NIVEL 3*", "*NIVEL 4*", "*DESLIGADO*".
4. Escolha com as teclas ▲ ou ▼ o volume pretendido e pressione **menu** para confirmar a sua escolha.

2.4.2. Melodia de toque do telefone

1. Pressione **menu**. Seleccione "*DEF. PESSOAL*" com as teclas ▲ ou ▼ e pressione **menu**.
2. Seleccione "*TONS AUSCULT*" com as teclas ▲ ou ▼ e pressione **menu**.
3. Seleccione "*TOQUES*" com as teclas ▲ ou ▼, pressione **menu**.
Dez melodias estão disponíveis : "*MELODIA 1*"... "*MELODIA 10*".
Seleccione o toque pretendido com as teclas ▲ ou ▼.
4. Pressione **menu** para confirmar as suas definições.

2.5. Conversação em Alta Voz

1. Pressione o botão verde  para activar a conversação em alta-voz.
2. Para desativar a conversação em alta-voz, pressione o botão verde  novamente.

3. Antes de começar

Certifique-se que a embalagem do telefone contém:

1. Base do telefone;
2. Um telefone sem fios;
3. Duas baterias recarregáveis;
4. Uma tampa de bateria;
5. Um cabo telefónico;
6. Uma fonte de alimentação CA;
7. Manual do utilizador.

3.1. Sistema de segurança digital

O seu telefone sem fios utiliza um sistema de segurança para fornecer protecção contra toques errados, acesso não autorizado e cobranças na sua linha telefónica. Quando coloca o telefone na base, a unidade verifica o código de segurança do telefone. Após uma falha de electricidade ou depois de substituir as baterias, deverá colocar o telefone na base durante cerca de 20 segundos, com vista a repor o código.

3.2. Instalar o telefone



1. Retire a tampa do compartimento das baterias no telefone.
2. Introduza as baterias.
3. Volte a colocar a tampa do compartimento. «A PROCURAR.» aparecerá no visor.
4. Ligue o cabo de alimentação eléctrica a uma tomada e ligue a outra extremidade à base.
5. Uma mensagem de recepção em todas as línguas suportadas pelo telefone aparecerá no visor, pressione **menu** (*).
6. Seleccione o país com as teclas ▲ ou ▼ e pressione **menu** (*).
7. Uma mensagem no visor pede confirmação da sua escolha. Pressione **menu**. Um sinal de confirmação é emitido.
8. O visor coloca-se em standby.



Por defeito, é visível no ecrã o nome e número de registo do telefone. É possível alterar essa informação para a data e a hora.

Para tal, prima alguns segundos na tecla **mute**:

Para voltar à antiga apresentação, prima novamente alguns segundos na tecla **mute**.

* : *conforme o país*

Coloque o telefone na base para carregar. Antes do telefone poder ser utilizado pela primeira vez, terá de ser carregado durante 15 horas.

9. Ligue uma extremidade do cabo telefónico ao router ou a uma ficha telefónica de parede, e a outra extremidade à ficha na base com a indicação Tomada telefónica (linha telefónica), consoante o tipo de ligação que tiver.

10. Assim que a bateria estiver carregada, pressione . Deverá ouvir um sinal de marcação.



Utilize **apenas** o transformador CA fornecido; ligue-o à tomada, conforme descrito nas instruções de instalação descritas neste guia, assim como nas indicações do autocolante de identificação afixado no mesmo (tensão, corrente, frequência eléctrica). Como precaução em caso de perigo, os transformadores de alimentação servem como uma ligação de encerramento para a fonte de alimentação de **230 V**. Estes aparelhos têm de ser colocados perto do dispositivo e têm de poder ser acedidos facilmente.

3.3. Teclas do telefone





* O número da caixa de correio é programável.
Para o alterar, consulte « Atribuir um atalho » Parágrafo 6.5.

3.4. Base





3.5. Ícones do telefone

 Ícone de **potência de sinal** (pisca quando não existe sinal ou quando a potência do sinal é fraca).



 **Chamada** (pisca quando recebe uma chamada).

 Ícone de informação de entrada de uma mensagem de voz (depende do operador).

 Som de toque do telefone desactivado.

 **Lista de chamadas recebidas** (aparece quando recebe uma chamada).

 **Lista telefónica.**

 **Estado de carga das baterias** (: carregada ;  + intermitente (fora carga) : descarregada ; intermitente durante a carga).



Se o ícone de carga das baterias for apresentado como  + intermitente (fora carga), isto indica que as baterias estão fracas. Volte a colocar o telefone na base de modo a recarregá-las.

4. Resumo dos menus

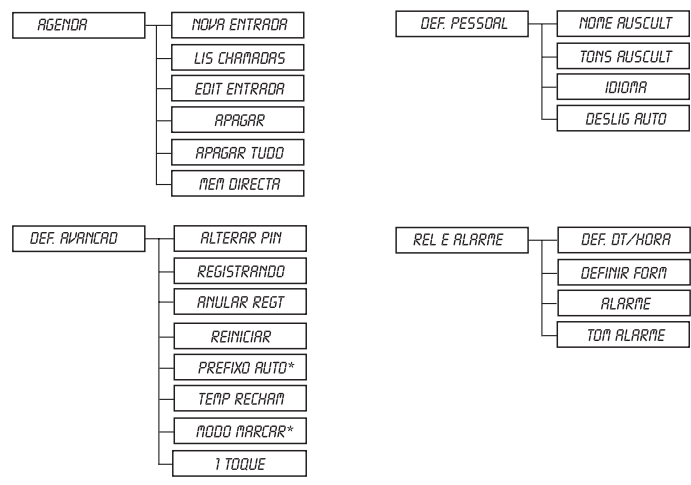





* CONFORME PAÍS

5. Chamadas

5.1. Efectuar uma chamada



Assegure-se de que o telefone está ligado.

1. Pressione . Irá escutar o som de marcação, e o ícone  é visualizado.
2. Introduza o número de telefone pretendido. O número é marcado.
- OU -
1. Introduza o número de telefone pretendido e pressione . Se se enganar ao introduzir o número, pressione **mute** para apagar o último dígito.
2. Para terminar a chamada, pressione , ou volte simplesmente a colocar o telefone na base.

DICA: Com o serviço ZON PHONE, pode manter a sua privacidade e não identificar o seu número. Para isto configure a funcionalidade **Número Privado** em www.myzon.pt, ou através do seu telefone ZON CALL:



1. Tecla  *32 para activar;
2. Tecla  #32 para desactivar.

5.2. Atender uma chamada

1. Quando o telefone tocar, pressione  para atender a chamada
2. Para concluir a comunicação, pressione  ou coloque o telefone na base.



DICA: Com o serviço ZON PHONE, pode barrar as chamadas recebidas (até 10 números à sua escolha) e barrar chamadas de números anónimos. O serviço ZON PHONE assegura a sua privacidade. Para isso configure as funcionalidades, **Rejeição de Números indesejados** e **Rejeição de Chamadas Anónimas** em www.myzon.pt.

5.3. Conversação em alta-voz

1. Pressione o botão verde  para activar a conversação em alta-voz.
2. Para desativar a conversação em alta-voz, pressione o botão verde  novamente.

DICA: Pode manter a sua conversa enquanto faz outras coisas e com maior conforto.

5.4. Volume do telefone

Pode, em qualquer altura, ajustar o volume do auricular do telefone pressionando  ou . Um tom será reproduzido cada vez que pressionar qualquer um destes botões. Um sinal duplo será reproduzido para indicar que atingiu a definição mais elevada ou mais baixa da programação possível.





5.5. Temporizador de chamadas

Quando pressiona , para realizar ou receber uma chamada, o temporizador de chamadas integrado é visualizado ao fim de 15/20 segundos, e indica a duração da chamada actual, em minutos e segundos.

5.6. Remarcar um número



Pode muito facilmente remarcar qualquer um dos últimos 5 números marcados a partir do telefone.

Para remarcar um número a partir do modo em espera:

1. Pressione . O último número de telefone marcado será visualizado.
2. Pressione  ou  para percorrer a lista dos últimos 5 números de telefone marcados.
3. Pressione  para seleccionar e marcar o número de telefone pretendido.

DICA: Com o serviço ZON PHONE não perde tempo a ligar vezes sem conta para os contactos que não se encontram disponíveis (ocupado ou não atende). Utilize a funcionalidade **Remarcação Automática** que permite realizar uma chamada automaticamente assim que o mesmo ficar disponível.

1. Após realizar a chamada, desligue ou prima R e de seguida marque:

-  *33 para activar;
-  #33 para desactivar (desactiva todos os pedidos).

Para mais informações consulte www.zon.pt

5.7. Retirar o som ao microfone

Durante uma chamada, pode retirar o som ao microfone do telefone. Esta acção coloca a chamada em espera.



- **Para activar a função mute (retirar som):** Pressione a tecla **mute** durante uma chamada. "SEff 50ff" aparecerá no visor. O seu interlocutor deixa de o ouvir.
- **Para desactivar a função MUTE (retirar som):** Pressione a tecla **mute** para regressar à chamada actual. O seu interlocutor passa a ouvi-lo novamente.

5.8. Voltar a chamar / "Flash"

Pressione **R** para aceder à função de transferência de linha oferecida pelo PABX, ou à função de chamada em espera fornecida pelo seu operador telefónico.

5.9. Procurar/chamar o telefone

Se o telefone estiver fora da base e precisar de encontrá-lo:

Pressione  na base. "PAGING" pisca no visor dos telefones registados na base até pressionar uma tecla do telefone ou até pressionar novamente  na base.

5.10. Registo de chamadas recebidas

A lista de interlocutores que o tenham tentado contactar é guardada na lista de chamadas recebidas.

Quando acede a esta lista, é visualizado o ícone .

A lista contém as últimas 10 chamadas recebidas, assim como a duração das mesmas.

Nas chamadas de números não identificados, só será visualizada a duração da chamada.

5.10.1. Para consultar a lista de chamadas recebidas.

1. Pressione a tecla ▲.
2. O nome ou o número da chamada mais recente é apresentado caso o número do seu interlocutor esteja ou não na sua agenda.
 - Caso se trate de um número privado, o visor apresenta " *RETER ID* ".
 - Se não se encontrar no mesmo país que o seu interlocutor, o visor poderá apresentar " *INDISPONIVEL* ".
3. Pressione **mute** para obter a apresentação da data e da hora da recepção da chamada seleccionada.
4. Para chamar o número seleccionado, pressione a tecla verde .

DICA: Com o serviço ZON PHONE, tem a possibilidade de não perder nenhuma chamada. A funcionalidade **Follow Me** permite reencaminhar as suas chamadas de forma sequencial para 3 números distintos (após tocar no seu número de casa). Ou então poderá reencaminhar as chamadas directamente para um número à sua escolha (sem que toque em casa). Para isso configure a funcionalidade **Reencaminhamento de Chamadas** em www.myzon.pt.

5.10.2. Voltar a chamar um número da lista de chamadas recebidas

1. Pressione ▲ para aceder ao menu da lista de chamadas recebidas.
2. Pressione ▲ ou ▼ para seleccionar um número guardado.
3. Pressione  para marcar o número seleccionado.

5.10.3. Apagar um registo da lista de chamadas recebidas

1. Pressione ▲ para aceder ao menu da lista de chamadas recebidas.
2. Pressione ▲ ou ▼ para seleccionar um número guardado.
3. Pressione **menu**.
 - Seleccione " *APAGAR* " para apagar o número seleccionado.
 - Seleccione " *APAGAR TUDO* " para apagar todos os números da lista.
4. O visor apresenta o pedido de confirmação.
5. Com o teclado do telefone:
 - para cancelar a eliminação da entrada , pressione **mute**.
 - para confirmar a eliminação da entrada, pressione **menu**.
6. O número seleccionado ou a lista dos números são apagados.
Um sinal de confirmação é emitido.

5.10.4. Criar uma entrada da lista telefónica a partir de um registo da lista de chamadas recebidas

1. Pressione **▲**. A lista de chamadas recebidas é visualizada.
2. Utilize as teclas **▲** ou **▼** para seleccionar um número.
3. Pressione **menu**, e seleccione "**GUARDAR NUM**".
4. Introduza o nome da entrada. Pressione **menu**.
A entrada é guardada na lista telefónica. É reproduzido um tom de confirmação.

O visor só pode mostrar o número completo do interlocutor se este não exceder os 10 dígitos.

Nota! Pressione **mute** para aceder aos dígitos seguintes.

5.11. Registo das chamadas realizadas

As chamadas realizadas são guardadas na lista de chamadas efectuadas (max. 5 últimos números).

Para consultar a lista de chamadas efectuadas :

1. Pressione a tecla **☎**.
2. O número marcado é apresentado.
3. Para chamar o número seleccionado, pressione a tecla verde .

DICA: Com o serviço ZON PHONE, pode barrar chamadas para telemóveis, números especiais iniciados por 76 e destinos internacionais, podendo no entanto, criar uma lista de excepções a estes indicativos até 10 números. Controle os seus custos sem deixar de fazer as suas chamadas. Para isso configure a funcionalidade, **Barramento de Chamadas** em www.myzon.pt.

6. Lista telefónica

Pode guardar até 80 registos (compostos por até 24 dígitos e 12 caracteres) na lista telefónica.

DICA: Pode assim guardar os seus contactos favoritos (família, amigos) bem como contactos úteis (farmácias da zona, polícia, bombeiros, escola dos filhos ou netos, restaurantes, etc.).

6.1. Marcar um número guardado

1. Pressione **▼** para aceder à lista dos contactos.
2. Pressione **▲** ou **▼** para percorrer as entradas da lista telefónica.
3. Quando o número pretendido estiver seleccionado, pressione .
O número visualizado é marcado.

6.2. Criar/Guardar um contacto

1. Pressione **menu**, "AGENDA" aparece no visor. Pressione **menu**.
2. "NOVA ENTRADA" aparece no visor, pressione **menu**.
3. O visor apresenta o ecrã de introdução do nome. Introduza o nome da entrada para criar. Pressione **menu** para confirmar.
4. O visor apresenta o ecrã do número. Introduza o número da entrada para criar. Pressione **menu** para confirmar.
A entrada é guardada na lista telefónica. É reproduzido um tom de confirmação.

6.3. Modificar um contacto

1. Pressione **menu**, "AGENDA" aparece no visor. Pressione **menu**.
2. Com as teclas **▲** ou **▼**, seleccione "EDIT ENTRADA", pressione **menu**.
A lista dos contactos aparece, seleccione o contacto para modificar com **▲** ou **▼**. Pressione **menu**.
3. O ecrã para introdução do nome é visualizado, com o cursor situado no final da linha:
 - Se a informação estiver correcta, pressione **menu**.
 - Se o nome visualizado não estiver correcto, pressione **mute** para apagar os caracteres.
 - Introduza o novo nome e pressione **menu**.
4. O ecrã para introdução do número é visualizado, com o cursor situado no final da linha:
 - Se a informação estiver correcta, pressione **menu**.
 - Se o número visualizado não estiver correcto, pressione **mute** para apagar os dígitos.
 - Introduza o novo número e pressione **menu**.
5. O registo é modificado. É reproduzido um tom de confirmação.

6.4. Apagar um registo / toda a agenda

1. Pressione **menu**, "AGENDA" aparece no visor. Pressione **menu**.
2. Com as teclas **▲** ou **▼**, seleccione "APAGAR", pressione **menu**.
A lista dos contactos aparece, seleccione o contacto para apagar com as teclas **▲** ou **▼**. Pressione **menu**.
3. O visor apresenta o pedido de confirmação.
4. Utilize o teclado:
 - Para cancelar a eliminação do registo, pressione .
 - Para confirmar a eliminação do registo, pressione **menu**.
 - O registo é apagado da lista telefónica. É reproduzido um tom de confirmação.

Para apagar toda a agenda, seleccione " *APAGAR TUDO*" a seguir pressione **menu**.

Aparece a confirmação no visor :

Nota !

- Pressione **mute** para cancelar a eliminação.
 - Pressione **menu** para confirmar a eliminação.
- Todos os contactos da agenda são apagados.
Um sinal de confirmação é emitido.

6.5. Atribuir um atalho

Este menu permite registar dois números de acesso rápido atribuídos às teclas 1 e 2 do teclado.

Nota !

O número da caixa de correio de voz está predefinido para o Voice Mail da ZON (*200) e atribuído à tecla **[1]**. Mas poderá alterar se pretender.

1. Pressione **menu**, "*AGENDA*" aparece no visor. Pressione **menu**.
2. Com as teclas **▲** ou **▼**, seleccione "*ATALHO DIRECTA*", pressione **menu**.
3. Com as teclas **▲** ou **▼**, seleccione a tecla à qual pretende atribuir um número (1 ou 2) e pressione **menu**, "*SEU NÚMERO*" aparece no visor. Pressione **menu**.
4. "*EDITAR NÚMERO*" aparece no visor, Pressione **menu**.
5. O visor apresenta o ecrã do nome de entrada. Introduza o nome da entrada para criar. Pressione **menu** para confirmar.
6. O visor apresenta o ecrã do número da entrada. Introduza o número da entrada para criar. Pressione **menu** para confirmar. Um sinal de confirmação é emitido.

6.5.1. Marcação rápida

Para chamar o número que atribuiu a um dos atalhos :

1. Pressione alguns segundos na tecla do número programado (1 ou 2).
2. O número aparece no visor e é automaticamente marcado.

7. Voice Mail

7.1. Ouvir as mensagens do voice mail

Para aceder directamente ao seu Voice Mail:

Pressione alguns segundos a tecla 1 se o seu número de Voice Mail for o *200 (para programar outro número, ver parágrafo 6.5). O seu telefone **ZON Call** efectuará automaticamente uma chamada para o seu Voice Mail. Depois siga as instruções.

DICA: Com o serviço ZON PHONE, pode receber automaticamente as suas mensagens de Voice Mail numa conta de e-mail à sua escolha. Para isso configure a funcionalidade, **Voice Mail no Email** em www.myzon.pt.

8. Personalização do telefone

8.1. Atribuir um nome ao telefone

1. Pressione **menu**. Seleccione "DEF. PESSOAL" com as teclas ▲ ou ▼ e pressione **menu**.
2. "NOME RUSCULT" aparece no visor, pressione **menu**.
3. Introduza o nome pretendido para o telefone, utilizando o teclado (máximo de 10 caracteres). Utilize a tecla **mute** para apagar um carácter.
4. Pressione **menu** para confirmar as suas definições.

DICA: Pode utilizar, por exemplo, para colocar o seu número de telefone ou caso tenha mais do que um associado à mesma base, para identificar a sua localização (ex.: sala, cozinha, etc.) - para mais detalhe ver parágrafo 11.2.

8.2. Definir o toque

8.2.1. Volume de toque do telefone

1. Pressione **menu**. Seleccione "DEF. PESSOAL" com as teclas ▲ ou ▼ e pressione **menu**.
2. Seleccione "TONS RUSCULT" com as teclas ▲ ou ▼ e pressione **menu**.
3. "VOLUME TOQUE" aparece no visor, pressione **menu**.
Uma lista de escolha encontra-se disponível : "NIVEL 1", " NIVEL 2", " NIVEL 3", " NIVEL 4", " DESLIGADO".
4. Escolha com as teclas ▲ ou ▼ o volume pretendido e pressione **menu** para confirmar a sua escolha.

8.2.2. Melodia de toque do telefone

1. Pressione **menu**. Seleccione "DEF. PESSOAL" com as teclas ▲ ou ▼ e pressione **menu**.
2. Seleccione "TONS RUSCULT" com as teclas ▲ ou ▼ e pressione **menu**.
3. Seleccione "TOQUES" com as teclas ▲ ou ▼, pressione **menu**.
Dez melodias estão disponíveis : "MELODIA 1"... "MELODIA 10".
Seleccione o toque pretendido com as teclas ▲ ou ▼.
4. Pressione **menu** para confirmar as suas definições.

8.2.3. Activar / desactivar o som das teclas

1. Pressione **menu**. Seleccione "DEF. PESSOAL" com as teclas ▲ ou ▼ e pressione **menu**.
2. Seleccione "TONS RUSCULT" com as teclas ▲ ou ▼ e pressione **menu**.
3. Seleccione "SON TECLAS" com as teclas ▲ ou ▼ e pressione **menu**.
O estado actual é apresentado no visor. Utilize as teclas ▲ ou ▼ para o alterar.
4. Pressione **menu** para confirmar as suas definições.

8.3. Alterar o idioma do telefone

1. Pressione **menu**.
Seleccione "DEF. PESSOAL" com as teclas ▲ ou ▼, pressione **menu**.
2. Seleccione "IDIOMA" com as teclas ▲ ou ▼, pressione **menu**.
3. Seleccione o idioma pretendido com as teclas ▲ ou ▼.
4. Pressione **menu** para confirmar a sua escolha. Um sinal de confirmação é emitido.



8.4. Desligar automático

O desligar automático permite desligar automaticamente ao colocar o telefone na base.

1. Pressione **menu**.
Selecione "DEF. PESSOAL" com as teclas ▲ ou ▼, pressione **menu**.
2. Selecione "DESLIG AUTO" com as teclas ▲ ou ▼, pressione **menu**.
O visor apresenta o estado actual. Utilize as teclas ▲ ou ▼ para o alterar.
3. Pressione **menu** para confirmar a definição. Um sinal de confirmação é emitido.

8.5. Bloquear o teclado



Pode bloquear o teclado com vista a impedir a marcação acidental.

1. Pressione e mantenha pressionado  durante 1 segundo. O visor indica que a função de bloqueio foi activada.
2. Para desbloquear o teclado, pressione e mantenha pressionado  durante 1 segundo ou simplesmente volte a colocar o telefone na base.

9. Utilização do Telefone com vários telefones





DICA: É possível ter vários telefones em casa mesmo que não disponha de tomadas telefónicas em todas as divisões. Para isso basta registar vários telefones numa mesma base (máximo 4), ver parágrafo 11.2.
Na prática, os telefones funcionarão como extensões internas.

9.1. Chamada interna / Intercomunicador

1. Pressione  no telefone.
 - Caso a sua instalação tenha dois telefones, o segundo telefone é automaticamente chamado, "AUSCULTADOR" seguido de um número (1 a 4) e aparecerá no visor.
 - Caso a sua instalação tenha mais de dois telefones, o símbolo INT pisca no visor e os números de todos os outros telefones registados são apresentados.
 - Introduza o número do telefone pretendido ou pressione 9 para chamar todos os telefones. Os telefones irão começar a tocar.
2. Atenda com a tecla verde , o telefone que está a tocar.

9.2. Atender uma chamada interna

As chamadas internas e externas podem ser diferenciadas através dos seus respectivos tons de toque. Para atender um chamada interna:

1. "AUSCULTADOR" com o número do telefone a chamar aparece no visor. O símbolo  pisca.
2. Pressione  para atender a chamada. O símbolo  deixa de piscar.
3. Para terminar a chamada interna, pressione .

9.3. Gestão das chamadas

9.3.1. Uma chamada externa e uma chamada interna

Transferir uma chamada externa

Pode transferir uma chamada externa para outro telefone que tenha sido registado na base.

1. Durante uma chamada, pressione **INT**. A chamada externa é colocada em espera.
2. Introduza o número internos de 1 a 4 para o qual pretende transferir a chamada. Quando o utilizador atender, pode anunciar a chamada.
3. Pressione  para transferir a chamada.

Nota ! Para passar de um interlocutor para outro, pressione e mantenha a pressão na tecla  até ser emitido um sinal sonoro.

Nota ! Se o telefone chamado não responde, pressione **INT** para recuperar a chamada.

Chamadas de conferência (conversação com 3 interlocutores internos e externos)

Uma chamada de conferência pode ser estabelecida entre um interlocutor e dois telefones que tenham sido registados na mesma base. Todos os participantes podem falar e escutar simultaneamente.

Durante uma chamada com um interlocutor externo:

1. Pressione **INT**. A chamada externa é colocada em espera.
2. Introduza o número de um telefone. Aguarde que o utilizador interno atenda.
3. Pressione e mantenha pressionado **INT** até ser emitido um sinal sonoro para iniciar a conferência a três. "CONFERENCE" é apresentado no visor dos telefones.

9.3.2. Duas chamadas externas – Conferência a 3

Atender uma segunda chamada quando já se encontra em linha

No decorrer de uma chamada, um sinal sonoro é emitido para o informar que tem uma segunda chamada em espera. O visor apresenta as informações relativas ao interlocutor em espera.

Pressione **R** para atender essa nova chamada.

O seu primeiro interlocutor é colocado em espera enquanto fala com o segundo interlocutor.

Pressione **R** para alternar entre interlocutores (chamadas).

Realizar uma segunda chamada quando já se encontra em linha

No decorrer da comunicação, pressione **R** e marque o número que pretende chamar.

A chamada em curso é então colocada em espera e pode falar com o segundo correspondente.

Passar de uma chamada para outra

Para passar de uma chamada para outra pressione **R** e a tecla .

A chamada em curso é colocada em espera e pode atender a segunda chamada.

Para terminar uma das duas chamadas

Para concluir uma chamada e continuar a outra, pressione **R** e a tecla .

A chamada em curso é definitivamente terminada, pode retomar a segunda chamada.

Para uma conferência a 3 (você e as duas chamadas)

No decorrer da comunicação, pressione **R** e a tecla .

Pode falar com os dois correspondentes ao mesmo tempo.

Para terminar a conferência 3, pressione a tecla vermelha .

DICA: Com o serviço ZON PHONE, não precisa de falar com uma pessoa de cada vez. Aproveite e junte os familiares e amigos numa conferência a 3. Para isso:

1. Realize ou receba uma chamada
2. Coloque a chamada activa em espera primindo a tecla R do telefone
3. Efectue uma segunda chamada marcando os dígitos no telefone
4. Se tiver o serviço ZON PHONE, pressione a tecla R seguida da tecla 4 ("R4"). Se não tiver o serviço ZON PHONE, pressione a tecla R seguida da tecla 3("R3"). Assim irá juntar as duas chamadas numa só conversação.
5. Para terminar a conferência 3, pressione a tecla vermelha .

Durante a conferência terá as seguintes opções:

- R0: termina a segunda chamada (primeira chamada mantém-se);
- R1: termina a primeira chamada (segunda chamada mantém-se);
- R2: conversação exclusiva com a segunda chamada (primeira chamada em espera);
- R3: conversação exclusiva com a primeira chamada (segunda chamada em espera);

10. Definir a hora e a data

10.1. Hora e data

Nota ! A hora fica desajustada aquando de um corte de energia.

1. Pressione **menu**.
Selecione "*REL E ALARME*" com as teclas \blacktriangle ou \blacktriangledown , pressione **menu**.
2. Selecione "*DEF. DT/HORA*" com as teclas \blacktriangle ou \blacktriangledown , pressione **menu**.
A data actual é apresentada no visor.
 - Para guardar a data, pressione **menu**.
 - Para alterar a data, introduza a nova data ao formato AAAA/MM/DD.
 - Para voltar atrás na introdução pressione **mute**.
3. Pressione **menu**. A hora actual é apresentada no visor.
 - Para guardar a hora, pressione **menu**.
 - Para alterar a hora, introduza a nova hora ao formato *HH : MM*.
(Se o formato da hora for *12H*, no final da introdução utilize a tecla \blacktriangle para colocar o *MM* e a tecla \blacktriangledown para colocar o *PM*).
 - Para voltar atrás na introdução pressione **mute**.
4. Pressione **menu**. Um sinal sonoro é emitido.

10.2. Formato da data e da hora

10.2.1. Formato da hora

1. Pressione **menu**.
Selecione "*RELE ALARME*" com as teclas \blacktriangle ou \blacktriangledown , pressione **menu**.
2. Selecione "*DEFINIR FORA*" com as teclas \blacktriangle ou \blacktriangledown , selecione **menu**.
3. Selecione "*FORMATO HORA*" com as teclas \blacktriangle ou \blacktriangledown , selecione **menu**.
O visor apresenta o formato actual, utilize as teclas \blacktriangle ou \blacktriangledown para o alterar.
4. Pressione **menu** para confirmar a sua escolha. Um sinal é emitido.

10.2.2. Formato da data

Esta função permite definir o formato da data (DD/MM ou MM/DD).

1. Pressione **menu**. Selecione "*REL E ALARME*" com as teclas \blacktriangle ou \blacktriangledown , pressione **menu**.
2. Selecione "*DEFINIR FORA*" com as teclas \blacktriangle ou \blacktriangledown , pressione **menu**.
3. Selecione "*FORMATO DATA*" com as teclas \blacktriangle ou \blacktriangledown , pressione **menu**.
O visor apresenta o formato actual, utilize as teclas \blacktriangle ou \blacktriangledown para o alterar.
4. Pressione **menu** para confirmar a sua escolha. Um sinal é emitido.

10.3. Definir o alarme

1. Pressione **menu**. Selecione "*REL E ALARME*" com as teclas \blacktriangle ou \blacktriangledown e pressione **menu**.
2. Selecione "*ALARME*" com as teclas \blacktriangle ou \blacktriangledown e pressione **menu**.
 - Para activar o alarme só uma vez, selecione "*UMA VEZ*".
 - Para repetir o alarme todos os dias à hora programada, selecione "*DIARIO*".
 - Para desactivar o alarme, selecione "*DESLIGADO*".
3. Selecione a sua escolha e pressione **menu**.
Introduza a hora pretendida para que o alarme toque: "*HH - MM*".
(Se o formato da hora for *12H*, no final da introdução utilize a tecla \blacktriangle para colocar o *MM* e a tecla \blacktriangledown para colocar o *PM*).
4. Pressione **menu** para confirmar as definições. Um sinal é emitido.

10.4. Alterar o toque do alarme

1. Pressione **menu**.
Selecione "*REL E ALARME*" com as teclas \blacktriangle ou \blacktriangledown , pressione **menu**.
2. Selecione "*TOA ALARME*" com as teclas \blacktriangle ou \blacktriangledown , pressione **menu**.
3 melodias encontram-se disponíveis : "*MELODIA 1*", "*MELODIA 2*" e "*MELODIA 3*".
3. Selecione a melodia pretendida, pressione **menu** para confirmar a sua escolha.
Um sinal é emitido.

11. Definições avançadas

11.1. Código PIN da base

O código da base (predefinido **0000**) é necessário para aceder a algumas funções de segurança. Pode conter até 8 dígitos.

1. Pressione **menu**.
Selecione "*DEF. AVANÇADO*" com as teclas \blacktriangle ou \blacktriangledown e pressione **menu**.
2. "*ALTERAR PIN*" aparece no visor, pressione **menu**. O visor apresenta o ecrã de introdução do código da base.
3. Primeiro introduza o código PIN actual. Para cada dígito introduzido, o carácter "_" é substituído pelo carácter "**". Pressione **menu** para confirmar.
4. Introduza o novo código PIN. Para cada dígito introduzido, o carácter "_" é substituído pelo carácter "**". Pressione **menu** para confirmar o novo código PIN.
5. Pressione **menu** para confirmar as suas definições.

Nota ! Guarde o código da base. Será necessário para alterar algumas definições.

11.2. Associação de telefone/base

1. Pressione **menu**. Selecione "*DEF. AVANÇADO*" com as teclas \blacktriangle ou \blacktriangledown e pressione **menu**.
2. Selecione "*REGISTRANDO*" com as teclas \blacktriangle ou \blacktriangledown e pressione **menu**.
3. Introduza o código PIN de 4 dígitos para base (código predefinido: 0000). Os dígitos introduzidos serão visualizados como asteriscos.
4. Pressione e mantenha pressionado o botão  na base durante 5 segundos (se o procedimento de associação não for executado no telefone, a base regressa ao modo de espera ao fim de um minuto).
5. Pressione **menu** para confirmar as suas definições.
A mensagem "*EM ESPERA...*" pisca no visor : o telefone e a base procuram-se mutuamente. O registo pode demorar alguns segundos.
6. Quando o telefone estiver registado, um sinal é emitido. O telefone sai automaticamente do modo de registo.
7. O número do telefone (1, 2, 3, ou 4) é atribuído automaticamente pela base.
É reproduzido um tom, e o menu principal é visualizado.

DICA: Pode ter até 4 telefones associados à base do seu telefone **ZON CALL**. Se já tiver 4 telefones associados e quiser substituir um deles, deverá primeiro remover a associação do telefone que pretende, antes de associar um novo telefone (parágrafo 11.3)

11.3. Remover associação de um telefone

1. Pressione **menu**.
Selecione "*DEF. AVANÇAD*" com as teclas ▲ ou ▼, pressione **menu**.
2. Selecione "*ANULAR REGT*" com as teclas ▲ ou ▼, pressione **menu**.
3. Introduza o código PIN da base (predefinido: 0000). Os dígitos introduzidos aparecem sob forma de asteriscos, pressione **menu**.
4. Selecione o número do telefone que pretende apagar com as teclas ▲ ou ▼ e pressione **menu**.
Um sinal é emitido (em standby, o visor apresenta "*PF REG RUSC*").

11.4. Restaurar as definições predefinidas do telefone e da base

- Este menu permite restaurar as definições predefinidas do telefone e da base:
1. Pressione **menu**. Selecione "*DEF. AVANÇAD*" com as teclas ▲ ou ▼ e pressione **menu**.
 2. Selecione "*REINICIAR*" Com as teclas ▲ ou ▼ e pressione **menu**.
Uma mensagem pede confirmação da sua escolha. Pressione **menu**.
 3. Um sinal é emitido: as definições do telefone voltam aos valores iniciais.

11.5. Prefixo (Conforme país)

Em caso de utilização de um autocomutador numa rede privada, poderá programar o prefixo de chamada para o exterior.

Este função permite definir:

- **o número do prefixo PABX**: este número será acrescentado no início do número marcado (por exemplo o número zero)..
- **o número para detectar** : se o número marcado começar pela sequência registada, esta será automaticamente apagada.

Estas definições não se aplicam se o número marcado começar por « # » ou « * ».

1. Pressione **menu**. Selecione "*DEF. AVANÇAD*" com as teclas ▲ ou ▼, pressione **menu**.
2. Selecione "*PREFIXO AUTO*" com as teclas ▲ ou ▼. Pressione **menu**.
 - Selecione "*DETECTAR DIG*" para definir o número do prefixo PABX.
 - Selecione "*PREFIXO*" para definir o comprimento do prefixo PABX.
3. Selecione **menu** para confirmar a definição. Um sinal é emitido.

11.6. Alterar o tempo de flash

Se ligar o telefone atrás de um PABX, poderá ser levado a alterar o tempo de flash para poder utilizar correctamente as seguintes funções : dupla chamada, conferência a três, etc. Contacte o seu operador antes de alterar a definição de origem.

1. Pressione **menu**.
Selecione "*DEF. AVANÇAD*" com as teclas ▲ ou ▼, pressione **menu**.
2. Selecione "*TEMP RECHAR*" com as teclas ▲ ou ▼, pressione **menu**.
3. Três escolhas encontram-se disponíveis : "*BREVE*", "*AEDIO*" et "*LONGO*".
Selecione o tempo pretendido, pressione **menu** para confirmar a sua escolha. Um sinal é emitido.

11.7. Alterar o tipo de marcação (conforme país)

A maioria dos sistemas telefónicos utilizam a marcação por tons (DTMF). No entanto, pode utilizar a marcação por impulsos. Para seleccionar um modo de marcação, proceda como segue :

1. Pressione **menu**. Selecione "*DEF. AVANÇAD*" com as teclas ▲ ou ▼ e pressione **menu**.
2. Selecione "*MODO MARCAR*" com as teclas ▲ ou ▼ e pressione **menu**.
Dois modos encontram-se disponíveis : "*TONS*" e "*IMPULSOS*".
3. Pressione **menu** para confirmar a definição. Um sinal é emitido.

Nota ! O serviço ZON PHONE só funciona com marcação por tons (DTMF).

12. Mudar as baterias

Assegure-se que o telefone está desligado antes de substituir as baterias.

- Retire a tampa do compartimento das baterias.
- Desligue os fios da fonte de alimentação e retire as baterias.
- Instale as baterias novas e volte a ligar os fios eléctricos.
- Volte a colocar a tampa do compartimento das baterias.
- Coloque o telefone na base para carregar as baterias. Antes de ser utilizada pela primeira vez, as novas baterias deverão ser carregadas durante 15 horas. Esta acção garante uma utilização ideal das baterias.



Para evitar o risco de explosão, certifique-se de que as baterias foram instaladas correctamente. Substitua as baterias apenas por duas baterias de **1,2V 550mAh** ou de tipo equivalente. Nunca elimine as baterias queimando-as. Isto poderia fazer explodir a célula das baterias. Elimine as pilhas em conformidade com as normas em vigor para o efeito.

12.1. Precauções de segurança das baterias

- Não queime, desmonte, quebre ou fure as baterias. Assim como acontece com outros produtos perigosos deste tipo, poderiam ser libertados materiais tóxicos, provocando ferimentos graves.
- Para evitar qualquer risco de incêndio ou de ferimentos corporais, utilize apenas as baterias em conformidade com as instruções fornecidas neste guia do utilizador.
- Mantenha as baterias fora do alcance das crianças.
- Se não for utilizar o seu telefone durante um longo período de tempo (mais de 30 dias), retire as baterias do telefone.

13. Cuidados gerais com o produto

- Para manter o seu telefone a funcionar correctamente, siga estas directrizes:
- Evite colocar o telefone perto de fontes de aquecimento e de dispositivos que gerem interferências eléctricas (por exemplo, motores e lâmpadas fluorescentes).
- Mantenha-o longe da luz directa do sol e de todas as fontes de humidade.
- Evite deixar cair o telefone, manuseie-o com cuidado.
- Limpe o telefone com um pano macio.
- Não utilize agentes de limpeza agressivos ou pós abrasivos para limpar o telefone. Estes poderiam danificar o acabamento do telefone.
- Guarde a embalagem original. Esta pode ser necessária para expedição do telefone numa data futura.

14. Problemas possíveis

14.1. Causas possíveis para fraca recepção

- Alumínio no interior da estrutura do edifício.
- Isolamento revestido a folha de alumínio.
- Condutas de aquecimento e outras peças metálicas na estrutura de um edifício.
- Proximidade de dispositivos eléctricos (por exemplo, fornos microondas, radiadores, computadores).
- Más condições atmosféricas (por exemplo, fortes tempestades).
- Base instalada na cave ou na parte inferior do edifício.
- Base ligada a uma tomada CA com outros dispositivos eléctricos.
- Utilização de um monitor para bebés na mesma frequência.
- As baterias do telefone estão fracas.
- O telefone está muito afastado da base.

14.2. Resolução de problemas

De uma maneira geral, em caso de problemas, retirar a bateria de todos os telefones da instalação durante cerca de 1 minuto, desligar e ligar novamente a alimentação eléctrica da base e reinstalar as baterias.

Problema	Solução
Não há qualquer indicação no visor	<ul style="list-style-type: none">• As baterias estão totalmente carregadas? Substitua-as e certifique-se de que estão instaladas correctamente.• Se estiver a utilizar um transformador, certifique-se de que este não está ligado a uma tomada ligada a um interruptor. Desligue e volte a ligar o transformador.
Ausência de sinal de linha	<ul style="list-style-type: none">• Verifique a instalação:<ul style="list-style-type: none">- O cabo de alimentação da base está ligado a uma tomada em boas condições de funcionamento?- O cabo telefónico está devidamente ligado à base e à tomada de parede ou ao router ?• Desligue o cabo telefónico da tomada da parede ou router e ligue outro telefone à mesma tomada. Se não existir sinal de linha no segundo telefone, o problema pode ser da sua instalação eléctrica ou do seu operador telefónico.• O telefone encontra-se fora do alcance da base?• As baterias estão totalmente carregadas (12 horas)?• As baterias estão instaladas correctamente?• A expressão "IN USE" (em uso) é visualizada no visor? As baterias podem necessitar de ser carregadas.
Existe sinal de linha, mas não é possível realizar uma chamada externa.	<ul style="list-style-type: none">• Certifique-se de que a definição de tom/impulso está correcta.
O telefone não toca.	<ul style="list-style-type: none">• Certifique-se de que a definição de toque no telefone está ligada (ON).• Pode ter demasiadas extensões telefónicas na sua linha. Tente desligar alguns telefones.• Consulte as soluções para "Ausência de sinal de linha".
A qualidade do som é má.	<ul style="list-style-type: none">• O telefone encontra-se fora do alcance da base? O telefone está fora do alcance? Aproxime-o da base.• A base precisa de ser reposicionada?• Carregue as baterias.• Certifique-se de que a base não está ligada a uma tomada juntamente com outro electrodoméstico.
Tons de aviso	<ul style="list-style-type: none">• Coloque o telefone na base durante 20 segundos para reiniciar o código de segurança. Se o problema persistir, carregue as baterias durante 15 horas.• Limpe os contactos de carga da base e do telefone com um pano macio ou com uma borracha.• Consulte as soluções para "Ausência de sinal de linha".• Substitua as baterias.
Marcar um número a partir da lista telefónica	<ul style="list-style-type: none">• Programou correctamente as teclas de marcação rápida?• Marcou a sequência de números certa?• Certifique-se de que a definição de tom/impulso está correcta.• Voltou a programar os números na memória após uma falha de corrente ou substituição de baterias?

Pedimos que, caso contacte o serviço de apoio a cliente da ZON, utilize um outro telefone que não o ZON CALL mas mantenha-o ao seu alcance para o caso de ser necessário efectuar qualquer alteração no telefone

15. Garantia

Lembramos que **ZON CALL** é um equipamento autorizado conforme a regulamentação europeia, o que é atestado pela marcação CE.

Este telefone beneficia de uma garantia legal; para qualquer informação relativa a esta garantia, entre em contacto com o seu revendedor.

Independentemente da garantia legal de que o telefone beneficia, o revendedor garante a conformidade do telefone às suas especificações técnicas durante um período de vinte e quatro (24) meses, peças e mão de obra, a contar da data que figura na prova de compra do telefone. Deve portanto conservar a sua factura ou o seu ticket de caixa indicando a data de compra do produto e o nome do revendedor. No entanto, se a garantia legal em vigor no seu país exceder vinte e quatro (24) meses, apenas a garantia legal será aplicável.

No entanto, a presente garantia não é aplicável nos seguintes casos:

- instalação ou utilização não conforme com as instruções indicadas neste manual;
- ligação incorrecta, ou uso inadequado do telefone, em particular com acessórios não previsto para o efeito;
- desgaste normal;
- não respeito das normas técnicas e de segurança em vigor na zona geográfica de utilização;
- telefone que tenha sofrido choques ou quedas;
- telefones deteriorado devido a efeitos provocados por raios, sobretensão eléctrica, fonte de calor ou as suas radiações, danos causados por água, exposição a condições de humidade excessiva, ou qualquer outra causa externa ao telefone;
- conservação incorrecta, actos de negligência;
- intervenções ou reparações levadas a cabo por alguém não qualificado pelo fabricante ou revendedor.

SOB RESERVA DAS DISPOSIÇÕES LEGAIS, EXCLUEM-SE EXPRESSAMENTE TODAS AS GARANTIAS DIFERENTES DAS DESCRITAS NESTE CAPÍTULO.

16. Meio Ambiente

16.1. A embalagem



A presença do logótipo (ponto verde) significa que é feita uma contribuição a um organismo nacional certificado, para melhorar as infra-estruturas de recuperação e reciclagem das embalagens.

Para facilitar esta reciclagem, queira respeitar as regras de triagem feitas localmente para este tipo de detritos.

16.2. Pilhas e baterias

As pilhas ou baterias, deverão ser depositadas em pontos de recolha designados.

16.3. O produto



Este símbolo significa que o seu aparelho electrónico inoperacional deve ser recolhido separadamente e não misturado com outros resíduos domésticos. A União Europeia implementou um sistema específico de recolha e reciclagem, onde responsabiliza os fabricantes.

Este aparelho foi desenhado e manufacturado com materiais componentes de alta qualidade e que podem ser reciclados e reutilizados. Os aparelhos eléctricos e electrónicos podem conter componentes, necessários ao funcionamento do sistema, mas que podem ser susceptíveis de provocar risco para a saúde e ambiente caso eles não sejam tratados ou manuseados apropriadamente. Consequentemente, por favor não deite fora o seu aparelho avariado com os resíduos domésticos.

Se for o proprietário do aparelho, deverá depositá-lo no ponto de recolha apropriado ou entregá-lo com o vendedor aquando da compra de um novo aparelho.

Se for um utilizador profissional, por favor siga instruções do seu fornecedor.
Se o aparelho lhe for alugado ou deixado ao seu cuidado, por favor contacte o seu fornecedor.

Ajude-nos a proteger o ambiente no qual vivemos!

Manual de Instruções
Document non contractuel



SAGEMCOM SAS

Société par actions simplifiée au capital de 158.291.895 € - 440 294 510 RCS PARIS
250, route de l'Empereur - 92500 Rueil-Malmaison - France
www.sagemcom.com